

ミスミ C-VALUE XAL SERIES SOLID CARBIDE RADIUS END MILLS

XALシリーズ超硬ラジラスエンドミル

●4枚刃/ショートタイプ -4 FLUTES/SHORT TYPE-

XAL-CR-EM4S

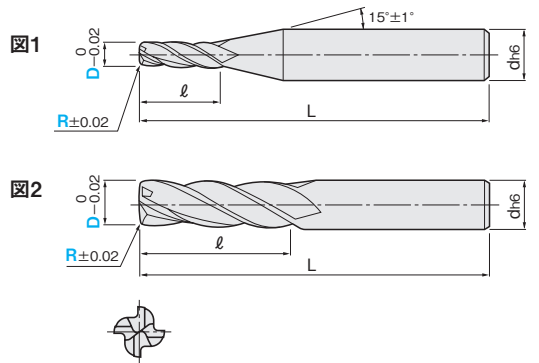

材質	MG 超硬 XAL
仕様	ショート 30° 再研磨

一般鋼・合金鋼 (S45C~S55C, SS, SCM)	調質鋼 (PX, NAK, HPM, STAVAX)	高硬度鋼 (SKD, DAC, DC, SKH)		ステンレス鋼 (SUS303, SUS304)	鋳鉄 (FC, FCD)	アルミ合金	チタン合金	銅合金	グラファイト	樹脂
◎	◎	◎	◎	◎	◎	◎	◎	◎	◎	◎

◎=最適 ○=適

型番 XAL-CR-EM4S

1本単位

刃径 D	ラジラス R					刃長 l	全長 L	シャンク径 d	図	¥通常単価						
	0.1	0.2	0.3	0.5	1					1~4本	5~9本	10~29本	30本~			
3	0.1	0.2	0.3	0.5	1	8	50	4	1	2,170	2,060	2,000	1,840			
4	0.1	0.2	0.3	0.5	1	11	50	4	2	2,300	2,190	2,120	1,960			
5	0.1	0.2	0.3	0.5	1	13	50	6	1	2,340	2,220	2,150	1,990			
6	0.1	0.2	0.3	0.5	1	1.5	2	16	50	6	2	2,570	2,440	2,360	2,180	
8		0.3	0.5	1		19	60	8	2	3,610	3,430	3,320	3,070			
8		0.2		1.5	2	2.5	3	20	60	8	2	3,610	3,430	3,320	3,070	
10		0.2	0.3		1.5	2.5	3	22	72	10	2	4,310	4,090	3,970	3,660	
10			0.5	1	2			25	75	10	2	4,310	4,090	3,970	3,660	
12		0.2	0.3		1.5	2.5	3	26	75	12	2	5,600	5,320	5,150	4,760	
12			0.5	1	2			30	75	12	2	5,600	5,320	5,150	4,760	
16			0.5	1	1.5	2	2.5	3	32	90	16	2	12,010	11,410	11,050	10,210
20				0.5	1	1.5	2	2.5	3	38	100	2	17,990	17,090	16,550	15,290



Order 注文例 XAL-CR-EM4S 10-R1
型番 刃径(D) ラジラス(R)

切削条件 P.321



Delivery 在庫品 巻末-3

- ◎ご希望によりPM 6:00迄、当日出荷受付致します。
- ◎ご注文数量により、納期調整をさせていただく場合がございます。

Eコが特長!

- スクエアエンドミルの代替として使用すればカケが防止でき高寿命が期待できます。
- 潤滑性に優れたXALコーティングは、特に生材加工において安定した耐摩耗性を発揮し、加工物の形状精度の向上が期待できます。
- プリハードン鋼、アルミ、銅合金にも高いパフォーマンスを発揮します。
- ◎XALコーティングは通電性を持っておりません。通電方式のツールセッターは使用できません。

商品の取扱有無をすぐ確認したい...そんな時は、
VONAサポートセンターへ ☎0120-343-256
※IP電話からお掛けの場合番号末-7

- 在庫品は、ご希望によりPM6:00迄のご注文で当日出荷致します。
- 他社ブランド(ミスミ品以外)非在庫品の出荷日カウントは土日祝日を除きます。

スクエア

多機能スクエア

スクエア

ハイヘリカル

ラフィング

ロングネック

追加加工

ボール

ボール

ロングネック

ラジラス

ロングネック

テーパ

テーパ

関連備品

一般鋼

高硬度鋼

SUS-チタン

アルミ-銅

樹脂

グラファイト

被削材